



SELF SATTM
Drive

**車載用 自動追尾式BS/110°CSアンテナ
SELF SAT Drive JPM03R**



本書では製品の機能と操作方法をご案内しています。製品に関する重要な注意事項や、正しい取扱い方法なども記載されておりますので、ご利用前に必ずご一読ください。また、お読みになった後は大切に保管してください。

『SELSAT Drive』は車載用のBS/110°CSアンテナです。付属の同軸ケーブルでBS/110°CSチューナー（またはBS/110°CSチューナー内蔵テレビ）と接続すると、快適に衛星放送を楽しむことができます。

本体カバー内部にはアンテナとモーターが内蔵されており、衛星の方向を探知して自動的に追尾します。そのため、手動でアンテナを調整する必要がなく、走行中などでもBS/110°CS放送を受信することが可能です。

目次

パッケージ内容	2
製品の仕様	3
本体の寸法図	4
安全上の注意	5～6
受信エリアについて	7
設置の概要	8
問題解決のためのチェックリスト	9
保証とアフターサービス	10

パッケージ内容



アンテナ本体

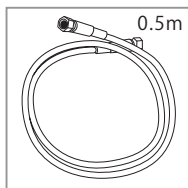

信号ケーブル

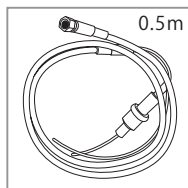

電源ケーブル

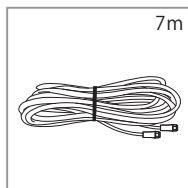

アンテナケーブル

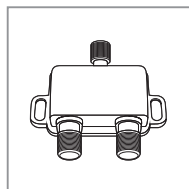

分配器

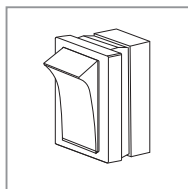

電源スイッチ

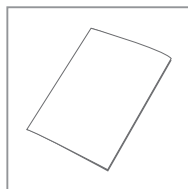

取扱説明書

製品の仕様

型番	JPM03R
受信周波数	11.7GHz ~ 12.75GHz
受信チャンネル	BS/110°CSデジタル
受信利得	28.1dBi
受信偏波	右旋円偏波
受信可能ビームエリア (EIRP)	56dBW
アンテナ駆動方式	2軸ステッピングモーター
方位角 サーチ速度	95° (毎秒)
追尾角度	仰角: 24° ~ 52° / 方位角: 360°
動作温度 / 保管温度	-5°C ~ +55°C / -15°C ~ +60°C
外形寸法 / 重量	W450×H165mm / 約5.9kg
入力電圧	DC 12V ~ 24V
消費電力	0.6A Max (12Vの場合)
付属品	アンテナケーブル (2C-FB/7m) 信号ケーブル (5C-FB/0.5m) 電源ケーブル (0.5m) 分配器 電源スイッチ 取扱説明書

本体の取付位置について

傾斜のある面を避け、水平が保たれている面に設置してください。アンテナ本体が水平に設置されていない場合、受信に支障をきたすおそれがあります。

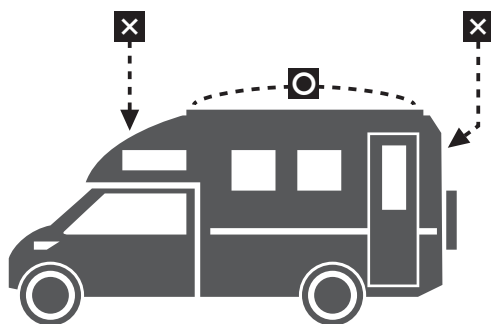

本体の寸法図

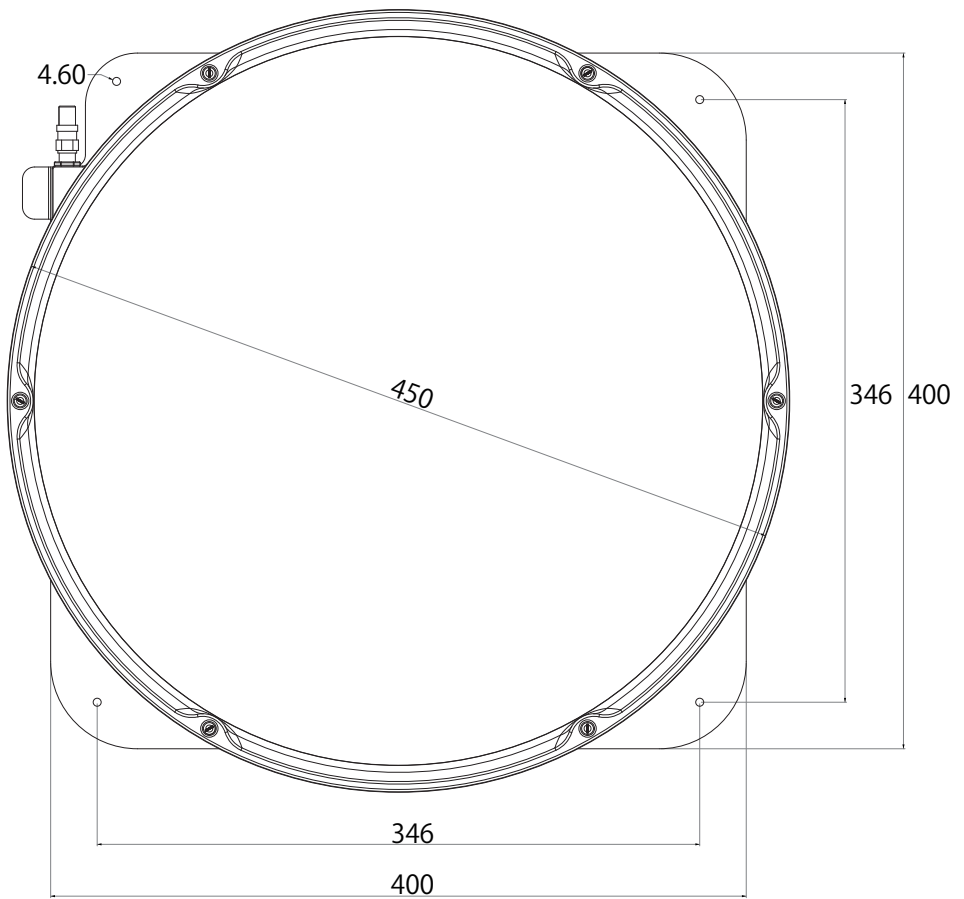
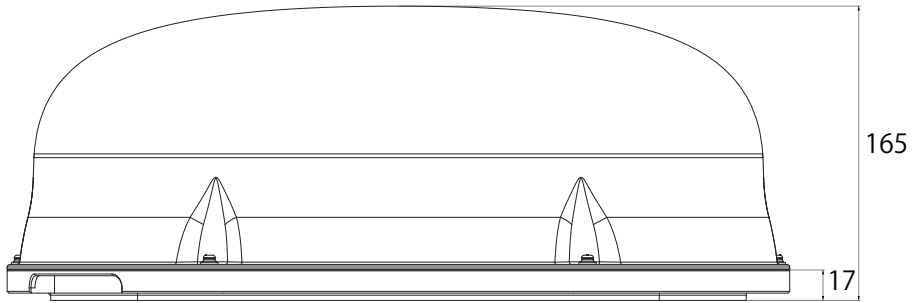

安全上の注意



警告 以下の注意事項を必ずご確認ください。
製品を正しく使用しなかった場合、重大な事故につながる恐れがあります。

**本製品は車両に正確に固定する必要があります。
設置作業は個人で行わず、必ず専門業者へご依頼ください。**

- » 本書を必ずご一読の上、内容に従って正しく設置を行ってください。注意事項に従わなかった場合や誤った使い方をしたことにより発生した損害・トラブルについて、弊社では一切責任を負いません。
- » 許可なく本製品を改造しないでください。許可を得ず改造された製品に関しては、保証期間内であっても保証の対象外となります。
- » 脱落などの危険を防ぐため、ルーフ部以外へは設置しないでください。
- » 設置前に取付面の強度が十分であることをご確認ください。
- » 本製品のカバーを外す際は、必ず電源をオフにしてから開けてください。
- » 本体やケーブルの上に物を載せたり、無理な力のかかる環境で使用しないでください。また、ケーブルを折り曲げたり、切断・加工を行わないでください。
- » 本製品を設置している車両で洗車機を使用しないで下さい。アンテナカバーが破損し、製品が使用できなくなるおそれがあります。
- » 本製品の中に異物を入れないでください。動作不良や電源ショートの原因となります。
- » 本製品は屋外設置用です。屋内や車内へ設置して使用することはできません。
- » 本製品は精密機械です。以下の条件で保管・使用しないでください。
高温になる場所／火気に近い場所／引火性液体や可燃性ガスにさらされる恐れのある場所／強い電磁波・磁力の発生する場所／静電気の多い場所／結露の発生しやすい場所
- » 本製品が正しく動作しない場合や、本体に変形や発煙が見られる・異音や異臭がする場合には、ただちに使用を中止してください。
- » 本体やケーブルに破損が見られる場合、ただちに使用を中止してください。
- » 本製品やその付属品をおお客様の手の届くところに放置しないでください。
- » 車両のエンジンがオフの状態でも本製品を使用し続けると、バッテリー上がりを引き起こすおそれがあります。
- » 雷雨の際は製品を使用しないでください。

仕様について

» 本製品は、いかなる環境においてもBS/110°CSデジタル放送が受信できることを保証するものではありません。下記のような場合、受信ができなかったり、ブロックノイズが発生することがあります。

- | |
|--|
| <ul style="list-style-type: none">・トンネル、急傾斜、急カーブなどを通過するとき・衛星の方角（南西）に高層ビルや樹木などの障害物があるとき・激しい雨や雪などの悪天候のとき |
|--|

- » 本製品は、ご利用中のその他製品との併用を保証するものではありません。接続や干渉の問題解決に関しては、お客様自身の手により行っていただけます。
- » 設置前に、テレビ側の説明書もあわせてご確認ください。
- » 設置前に、高さ制限を超過しないことをご確認ください。
- » 本製品を使用したこと、または使用できなかったことで発生したいかなる損害に対しても、保証はいたしかねます。

製品の手入れ・保管について

- » 長期間使用しない場合は、製品を取り外して保管してください。
- » 車両のエンジンをオフにしてからお手入れを行ってください。
- » アンテナカバーをお手入れする際は、柔らかい布と中性洗剤を使用してください。その他の溶剤を使用すると、アンテナカバーが破損する原因となります。
- » アンテナカバー内部に異物や水分が入り込まないようお手入れしてください。
- » 濡れた手で内蔵パーツやケーブルを触らないでください。

受信エリアについて

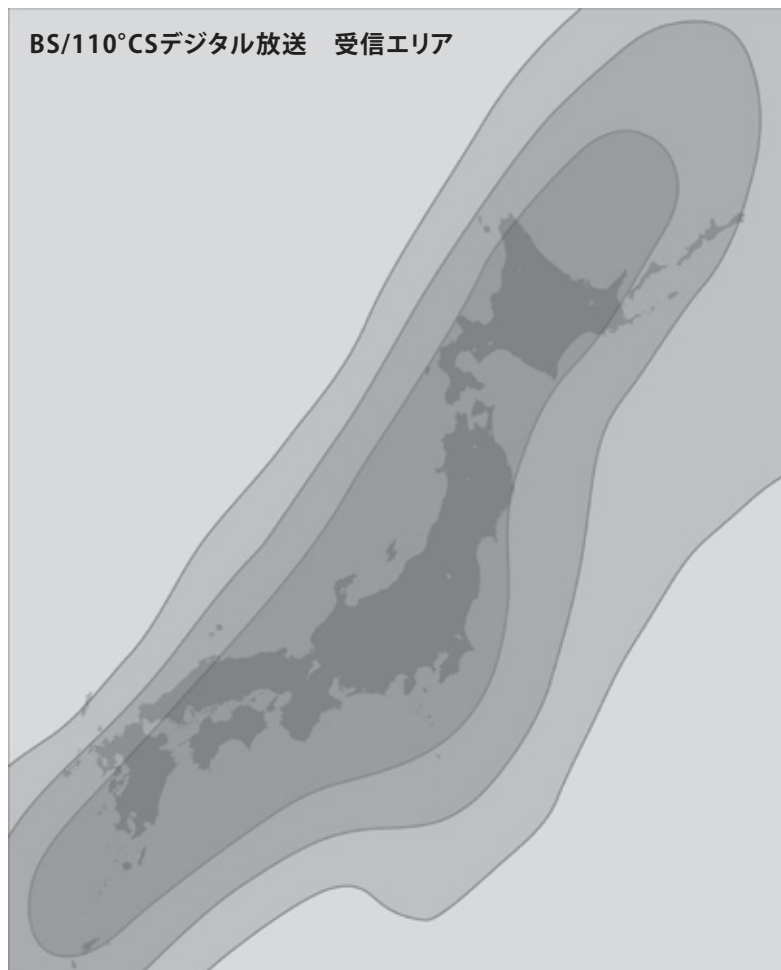

沖縄と一部の離島を除く日本全国で、BS/110°CS放送を受信することができます。
(日本は東西南北に広がる弓なりの形状をしています。そのため、通常の衛星アンテナの場合は設置場所によって方位角・仰角を細かく調整する必要がありますが、本製品では方位角と仰角の自動調整を行います)

設置の概要

- » 各種ケーブルは、振動などで脱落することがないようにしっかりと接続してください。
- » ケーブルや端子に破損が見られる場合は、そのまま使用せずに販売店までご連絡ください。
- » 設置する前は車両のエンジンをオフにし、機器の電源を切ってから設置してください。
- » アンテナは水平に設置してください。

BS・CSチューナーを内蔵していないテレビの場合、BS・CSチューナーが別途必要になります。

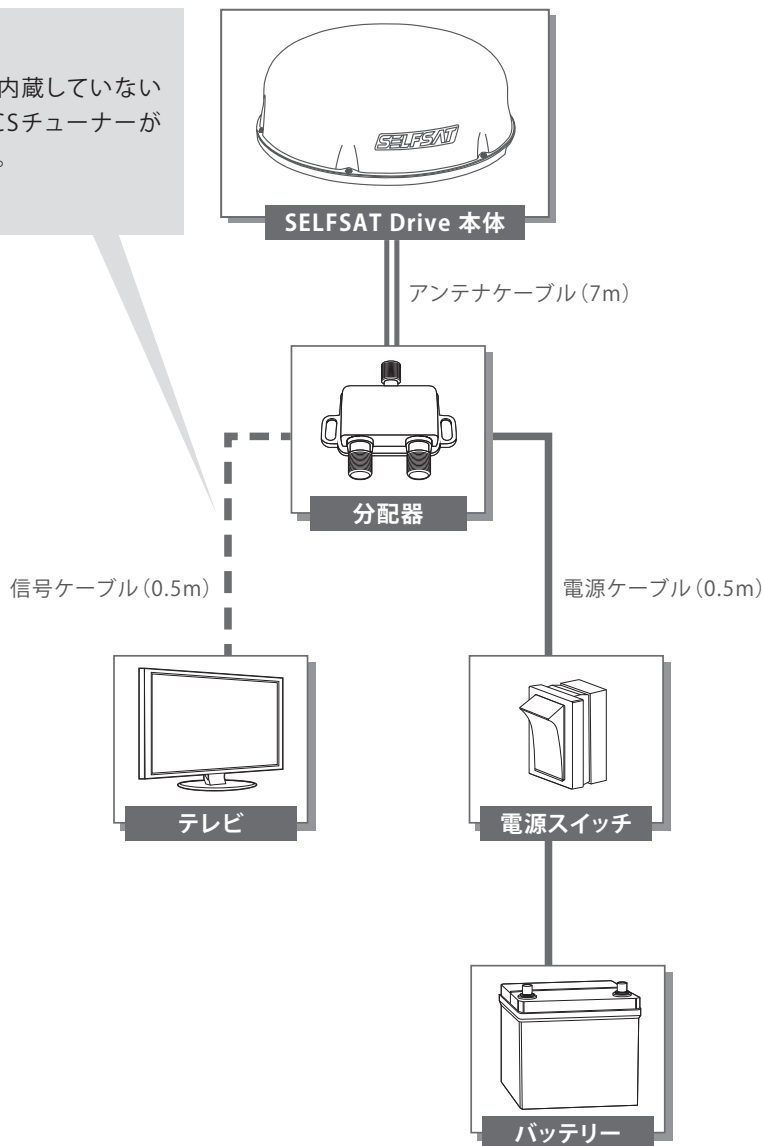

問題解決のためのチェックリスト

II テレビに何も映らない

- » テレビの電源が入っていることをご確認ください。
- » 各種ケーブルが正しく接続され、脱落がないことをご確認ください。
- » 信号の受信状態を確認してください。

II 映像が途切れたり、ノイズが入ったりする

- » 各種ケーブルが正しく接続され、脱落がないことをご確認ください。
- » 障害物により受信が妨げられている場合があります。場所を移動して再度ご確認ください。
- » 急カーブや急傾斜の場所では、一時的に信号が受信できないことがあります。
- » 悪天候の場合には一時的に信号が受信できないことがあります。
- » アンテナカバーが汚れたり覆われたりしている場合、受信が妨げられることがあります。

II 信号が見つからないというメッセージがテレビに表示される

- » 各種ケーブルが正しく接続され、脱落がないことをご確認ください。
- » 障害物により受信が妨げられている場合があります。場所を移動して再度ご確認ください。
- » アンテナが水平に設置されているかご確認ください。
- » 悪天候の場合には一時的に信号が受信できないことがあります。

II アンテナが衛星の方角を探知しない(動作音がしない)

- » 電源スイッチがオフになっていないかご確認ください。
- » 本製品は、駐車中などでエンジン振動を3分以上感知できなかった場合、待機モードに入ります。待機モード中は衛星の方角を探知しません。エンジンをかけるなどの振動を感知すると、通常モードに戻って衛星の探知を再開します。

II保証規定

1. 本書の注意にしたがい正常に使用した場合に限り、お買い上げの日より1年間無償で修理または交換いたします。
2. 修理または交換の必要が生じた場合は、製品に保証書を添えて、お買い上げのお店もしくは当社へご持参いただくか、ご郵送ください。
3. 修理または交換のご依頼で、ご持参およびお持ち帰りに必要な交通費、または送付いただく際の送料および諸経費につきましては、お客様がご負担くださいますようお願い致します。郵送の場合、適切な梱包の上、紛失等为了避免のため簡易書留をご利用ください。
4. 保証期間内であっても以下の場合には有償修理となります。
 - イ. 誤用、乱用および取り扱いの不注意による故障
 - ロ. 火災、地震、水害および盗難等の災害による故障または紛失
 - ハ. 許可を得ていない不当な改造や修理による故障や損傷
 - ニ. 使用中に生じたキズ等の外観上の変化
 - ホ. 消耗品および付属品の故障、損傷または紛失
 - ヘ. 保証書の提示がない場合および必要事項(お買い上げ日、販売店名等)の記入がない場合
5. 保証書は日本国内においてのみ有効です。いかなる場合においても保証書の再発行はいたしかねますので、大切に保管してください。

II修理をご依頼の前に

本書の「問題解決のためのチェックリスト」(P.9)をよくお読みいただき、それでも解決しない場合は、サポートセンターまでご相談ください。

サポートセンターへお問い合わせの際は、不具合の内容のほかに『購入店舗(ネットショップの場合はショップ名)』『購入時期』『不具合の発生時期』『使用状況』などの情報が必要となります。あらかじめご用意の上、お問い合わせいただきますようお願い申し上げます。

製品保証書

機種名	SELSAT Drive	型番	JPM03R
保証期間	お買い上げ日より 1年間	お買い上げ日	年 月 日

お客様	お名前	
	ご住所	〒 -
	お電話番号	- -
	電子メール	@

販売店	
-----	--

●お客様へ

本保証書は、保証規定に基づき製品に対し保証するものです。お客様欄をご記入のうえ、大切に保管してください。販売店欄に記入がない場合は、お買い求めのお店に記入していただけてください。

※この保証書によってお客様の法律上の権利を制限するものではありません。

●販売店様へ

お客様へのお渡し時に、販売店欄にご記入もしくは押印ください。

株式会社INBYTE サポートセンター

メールアドレス admin@inbyte.jp

電話番号 03-6809-1702

受付時間 10:30～18:00(土・日曜日、祝祭日および当社指定休業日を除く)

ホームページ <http://inbyte.jp/>

- » 本製品に関するお問い合わせ、およびサポートについては日本国内限定とさせていただきます。
- » 通話中の場合、しばらく経ってからお掛け直しいただきますようお願いいたします。
- » 年末年始などのサポートセンター休業日には、お客様へのご対応ができない場合がございます。

Invite to the new value
inbyte

www.inbyte.jp