

バッテリーセパレーター(13V並列可)取扱説明書

この度はバッテリーセパレーターをお買い上げ頂きまして誠にありがとうございます。お取付けの前にこの説明書をよく読みよくご理解のうえ正しくお使い下さい。間違った配線や使用による故障・破損・事故は保障の対象外となります。

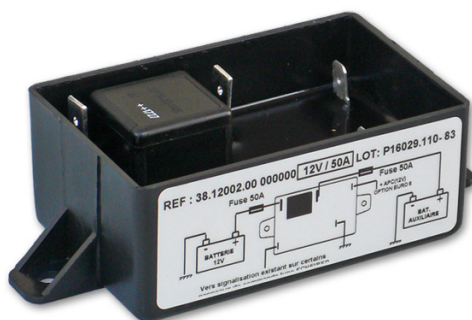

品名	バッテリーセパレーター(13V並列可)
寸法・重量	89 X 60 X 35mm 250g
品番	12002
使用電圧	0 - 15V DC
最大電流	70A
バッテリー容量	片側 300Ahまで
並列電圧	13.5V (E3端子接続時:13.0V)
切離し電圧	12.7V (E3端子接続時:12.5V)

【特徴】

- ◎メインとサブの各バッテリーの+端子とアースをとるだけの非常に簡単な配線。
- ◎うっかり電気を使いすぎても、メインバッテリーはいつでもエンジン始動のために温存され安心です。
- ◎軽量コンパクトで取り付け場所を選びません。(水のかかるところは避けてください。壁面横向き設置推奨)
- ◎E3 (+APC for EURO6) 端子をイグニッション+ (シガレットソケット+でも代用可) に接続することにより、通常の並列電圧【13.5V】を、【13.0V】と低くすることもでき、オルタネーターの電圧が低めのエンジンにも対応します。
- ◎「パラレルインジケータ」や「電圧計10481」との組み合わせで作動をモニターすることもできます。

【配線】

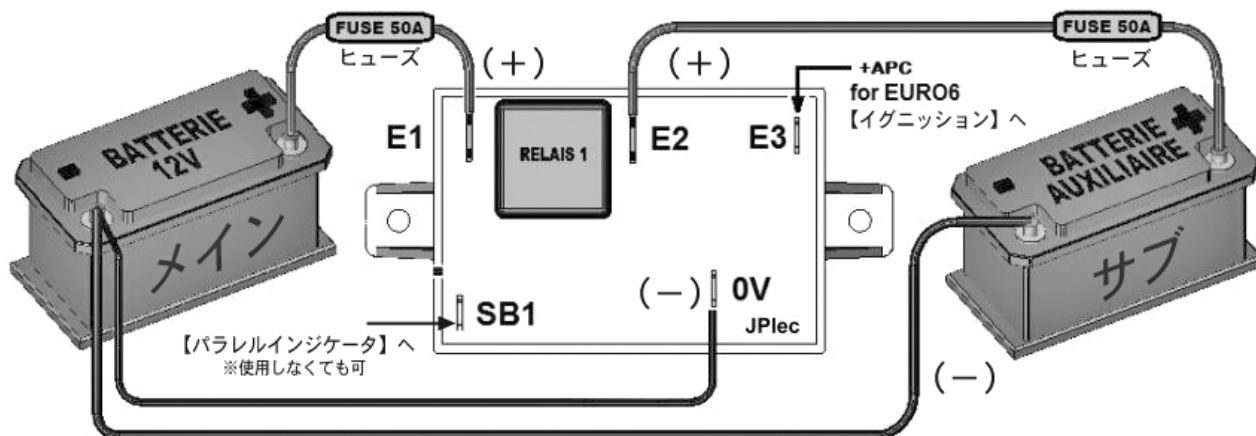

※セパレーターとバッテリーをつなぐ電線は5.5mm²以上の線を使用してください。(アース線は0.75mm²以上推奨)

※セパレーターの保護のためにバッテリーとの間に必ずヒューズを入れて下さい。(50Aヒューズ推奨)

※メイン、サブのバッテリー容量の差は±20%以内にすることを推奨します。

※E3 (+APC) 端子をイグニッション+ (シガレットソケット+でも代用可) に接続して下さい。(ケーブル0.82mm²以上推奨)

【作動のしかた】

■オルタネーターからの充電

最初にメインバッテリーに充電されます。

メインバッテリーが13.5V (±0.1V) に達すると、自動的にサブバッテリーが並列に接続され両方のバッテリーに同時に充電されます。(※オルタネーターの電圧が低めのエンジンは「E3」端子に接続すると「13.0V」が並列電圧となります)

■バッテリーチャージャーからの充電

バッテリーチャージャーはサブバッテリーに接続します。

オルタネーターからの充電と同様に機能しますが、サブバッテリーが最初に充電されます。

■12Vの供給

電装品への電気供給は両方のバッテリーから並列に供給されますが、両方のバッテリーが12.7V (±0.1V) まで下がると自動的にメインバッテリーが切り離されます。これはメインバッテリーをあくまでエンジン始動用バッテリーとして温存するための機能です。以後サブからのみの供給になります。

【セパレーターを守るために】

※壊れているバッテリーや、完全に放電したバッテリーにはつながないで下さい。

※長期間放置されていたクルマやヨット・ボートの場合、バッテリーが11V以上あることを確認してからエンジンをかけて下さい。